

Bernardo Verstellbare Schutzeinrichtung PTR-C, Gr. 1 Schutzeinrichtungen für Bohrmaschinen [B57-1010]

~~127,20€~~
120,00€

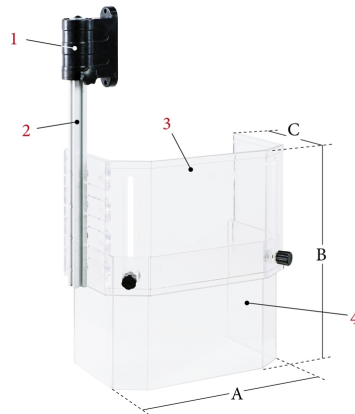

Technische Daten:

A	B	C	Gewicht
174	120 - 190	134	0,7 kg

- 1 Halterung mit Endschalter
- 2 Führungsschiene aus Aluminium
- 3 Fixe Schutzhaube
- 4 Verstellbare Schutzhaube

Beschreibung:

- Schutzeinrichtung mit teleskopisch einstellbarem Schutzglas und vertikaler Einstellungsmöglichkeit.
- Schützt den Bediener vor direktem Kontakt mit rotierenden Teilen der Spindel und vor wegfliegenden Spänen sowie Kühlmittelspritzern. Für die Montage auf der linken Seite der Maschine vorgesehen.
- Die Hauptfunktion besteht im 2-teiligem Schutzglas, welches vertikal einstellbar ist (Abmessungen „B“). Die Schutzhaube öffnet sich mit einer 180° Drehbewegung und erlaubt so einen einfachen Zugang für Werkzeugwechselerbeiten.
- Komplett mit Sicherheits-Mikroschalter.