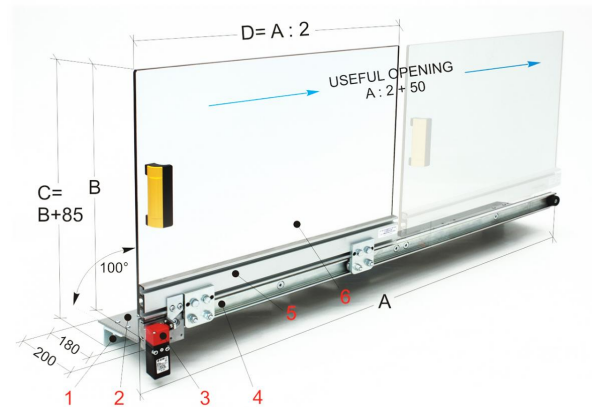

Bernardo PRE 01/650 Schutzeinrichtungen für die Installation auf dem Maschinentisch [B57-1262]

1.332,00€

1.198,00€

Technische Daten:

A	B
1200	500
<p>1 Winkelhalter 2 Auflageblech aus Stahlblech 3 Sicherheits-Mikroschalter mit eigenem Auslöser und 2 Öffnungskontakten 4 Gleitführungen aus Stahl mit gehärteten Lager 5 Schutzschirmrahmen aus Aluminiumprofil 6 Schutzschirm aus schlagfestem und ölbeständigem Kunststoffmaterial</p>	

Beschreibung:

- Ausführung mit Schiebetür welche auf einer Stahlschiene mit gehärteten Lager geführt wird. Ein schräger Aufbau unterstützt den Abfluß der Kühlflüssigkeit
- Auf Anfrage kann diese Schutzeinrichtung auch nach Kundenangaben gefertigt werden
- Schützt den Bediener vor direktem Kontakt mit rotierenden Teilen der Schleifscheibe und vor Kühlmittelspritzern. Die Schutzeinrichtung wird durch ein stabiles Metallblech an der Maschine montiert
- Die Schiebetür aus schlagfestem und ölbeständigem Kunststoffmaterial gefertigt
- Ausgerüstet mit doppeltem Sicherheits-Mikroschalter