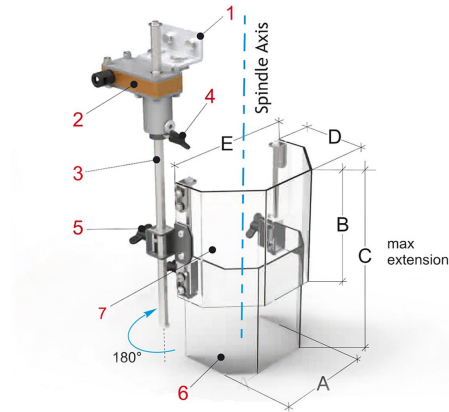

Bernardo PTR 05/180 Schutzeinrichtungen für Bohrmaschinen [B57-1216]

632,40€

581,00€

Technische Daten:

| A | B | C | D | E |
|-----|-----|---------|-----|-----|
| 172 | 180 | 180-300 | 114 | 230 |

1 Winkelhalter aus Stahlblech 2 Gehäuse mit eingebautem Mikroschalter, 180° drehbar, 2 Öffnungskontakte 3 Vertikaler Schutzschirm-Tragearm aus Sechskantstahl 4 Einstellknopf für die Arm-Schutzschirm-Einstellung entsprechend dem Mikroschalter-Gehäuse 5 Klemmhalter für den Schutzschirm 6 Hinterer Schutzschirm aus Polykarbonat 7 Vorderer Schutzschirm aus Polykarbonat

Beschreibung:

- Schutzeinrichtung mit teleskopisch einstellbarem Schutzglas und vertikaler Einstellungsmöglichkeit
- Schützt den Bediener vor direktem Kontakt mit rotierenden Teilen der Spindel und vor wegfliegenden Spänen sowie Kühlmittelspritzern
- Die Hauptfunktion besteht im teleskopischem Schutzglas, welches vertikal einstellbar (Abmessungen „B“ und „C“) und entlang des Arms (3) positionierbar ist
- Der Schutzschirm öffnet sich mit einer 180° Drehbewegung und erlaubt so einen einfachen Zugang für Werkzeugwechselarbeiten
- Komplett mit Sicherheits-Mikroschalter