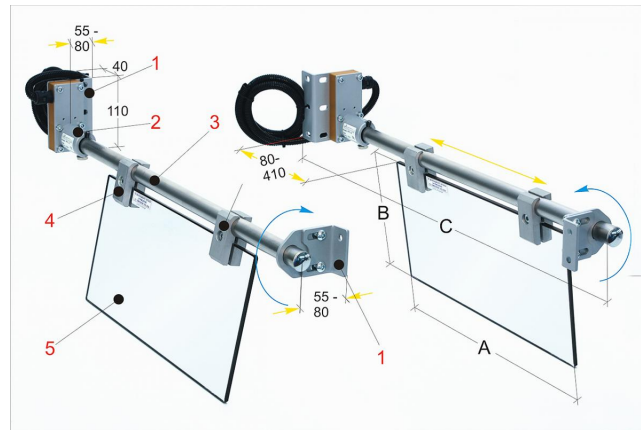

## Bernardo PFR 10/420 Schutzeinrichtungen für Fräsmaschinen [B57-1146]

927,60€

**834,00€**

### Technische Daten:

A

B

C

400

200

830

1 Einstellbare Winkelhalter für die Befestigung des Mikro-schalter-Gehäuses und die Lagerung des horizontalen Arms 2 Gehäuse für die Sicherheits-Mikroschalter, 180° drehbar, 2 Öffnungskontakte 3 Horizontale Schutzschirmhalterung aus rostfreiem Stahlrohr 4 Fixierklemmen aus Aluminium für die axiale und radiale Einstellung des Schutzschirms 5 Schutzschirm aus stoßfestem und ölbeständigem Kunststoffmaterial

### Beschreibung:

- Diese Schutzeinrichtung besteht aus zwei gegenüberliegenden Elementen, welche auf beiden Seiten des Horizontalschlittens installiert werden
- Ausgestattet mit einfacher Einstellmöglichkeit für häufig wechselnde Arbeiten, schützt dieses Modell den Bediener vor direktem Kontakt mit der horizontalen Spindel und zusätzlich vor wegfliegenden Spänen und Kühlmittelspritzern
- Horizontal an beiden Seiten des Schlittens montierbar und mit axial bzw. radial einstellbaren Schutzgläsern ausgestattet
- Komplett mit doppeltem Sicherheits-Mikroschalter